

ГИДРАВЛИЧЕСКАЯ СТАНЦИЯ HT35DYS



Гидравлическая станция с дизельным двигателем Yanmar разработана для использования в качестве источника питания для гидравлических погружных насосов и другого гидравлического инструмента. Данная модель оборудована большим топливным баком, позволяющим работать 24 часа без дозаправки.

ХАРАКТЕРИСТИКИ

- Рама, колеса
- Проушина на раме для транспортировки
- Контролером аварийного уровня моторного масла.
- Лопастная гидравлическая помпа
- Обратный фильтр
- Масляный радиатор с термостатом
- Регулировка изменения частоты вращения двигателя
- Фильтр на горловине топливного бака

- Перепускной клапан
- Манометр
- Датчик температуры гидравлич. масла

ОПЦИИ:

- Направляющие
- Разные гидравлические циклы
- Другие комбинации потока и давления

HT35DYS ГАБАРИТНЫЕ РАЗМЕРЫ

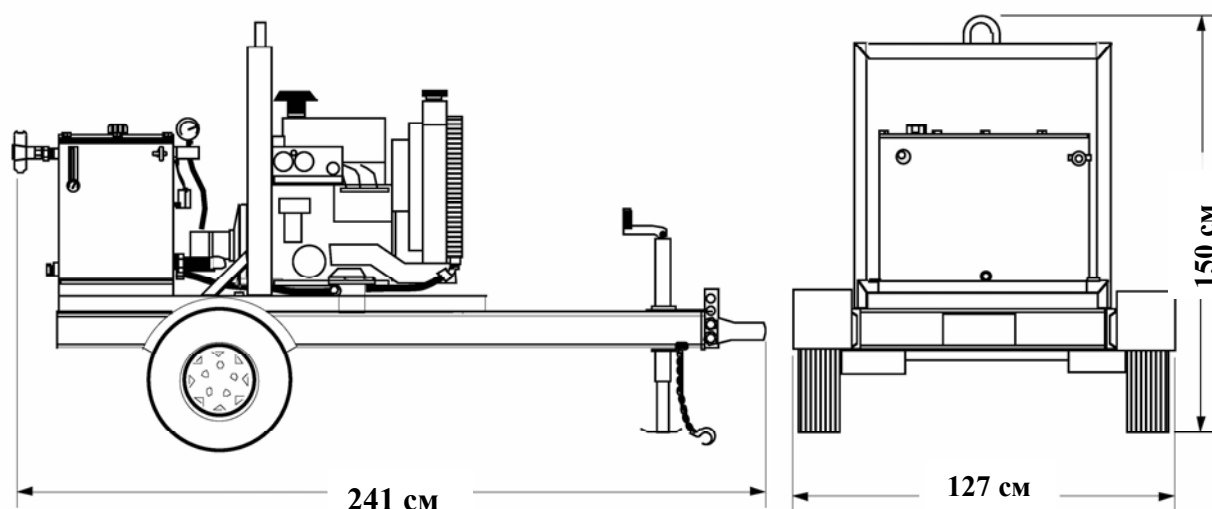

ТЕХНИЧЕСКИЕ ХАРАКТЕРИСТИКИ

ДВИГАТЕЛЬ:Yanmar 3TNE88 дизель, водное охлаждение
МОЩНОСТЬ(в л.сил)::35 при 2800 об/мин
ПОТОК гидравлич. масла*:.....регулируемый, макс. 76 л/мин.
РАБОЧЕЕ ДАВЛЕНИЕ*:.....макс.170 Bar
БРС:.....3/4" NPT
ГИДРАВЛИЧЕСКОЕ МАСЛО:.....SAE 10W or 20W Type AW
.....или биологически разлагаемое
(при консультации с производителем)
МАСЛЯНОЙ ФИЛЬТР:.....10 Мкм (стандарт)
МАСЛОБАК:.....114 л
ТОПЛИВНЫЙ БАК:.....208 л
РАСХОД ТОПЛИВА:.....в среднем. 6.4 л/ч
ГАБАРИТНЫЕ РАЗМЕРЫ.....В 163см x Ш 147 см x Д 279 см
ВЕС (сухой):.....544 кг

* При желании использовать другие параметры потока и давления рекомендуется проконсультироваться с производителем.