

## **ГИДРАВЛИЧЕСКАЯ СТАНЦИЯ**

**Модель HT11DXR**

Гидравлическая станция с дизельным двигателем с увеличенным топливным баком, дополнительным воздушным охлаждением.



## **ХАРАКТЕРИСТИКИ**

- Дизельный двигатель Yanmar
- Шестеренчатый гидравлический насос
- Рама
- Грузоподъемная скоба
- Колесе и рукоятки (опция)
- Радиатор охлаждения гидравлического масла
- Перепускной клапан
- Клапан контроля давления
- Манометр
- Возвратный фильтр 10 Мкм
- БРС
- Возвратный и электростартер

## HT11DXR ГАБАРИТНЫЕ РАЗМЕРЫ

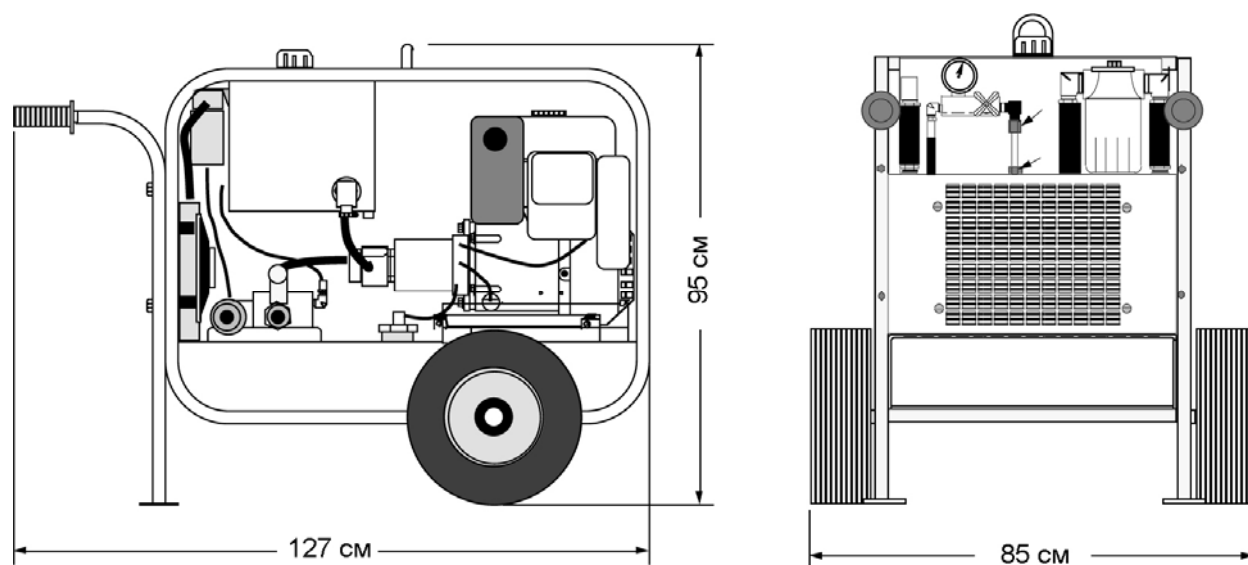

## ТЕХНИЧЕСКИЕ ХАРАКТЕРИСТИКИ

ДВИГАТЕЛЬ:.....Yanmar L100A, дизель  
МОЩНОСТЬ:.....11 л.сил @ 3500 об/мин  
ПОТОК:.....регулируемый, 23 л/мин  
РАБОЧЕЕ ДАВЛЕНИЕ:.....макс. 143 bar  
ШТУЦЕРЫ ПОД БРС:..... $\frac{1}{2}$ " или  $\frac{3}{4}$ " NPT  
ГИДРАВЛИЧЕСКОЕ МАСЛО:.....32-68 ISO VG  
ФИЛЬТРАЦИЯ ГИДРАВЛИЧЕСКОГО МАСЛА:.....10 Мкм(стандарт)  
ОБЪЕМ МАСЛОБАКА:.....30 л  
ОБЪЕМ ТОПЛИВНОГО БАКА:.....57 л  
РАСХОД ТОПЛИВА:.....в среднем 1,9 л/час  
ГАБАРИТНЫЕ РАЗМЕРЫ:.....В(95 см) x Ш (85 см) x Д (127 см)  
ВЕС (сухой):.....179 кг